

■ 安装机针

1. 关掉电源。
2. 放下压脚。
3. 将机针棒移至最高位置。
4. 使新机针平坦面向右，并将其最大限度的插进机针棒。拧紧机针夹旋鈕。

* 所使用的机针为 HAx1.

按从正面看到的示意图

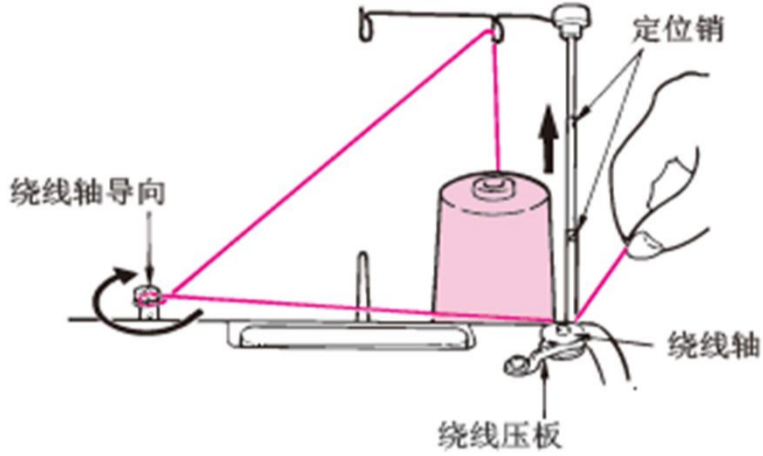
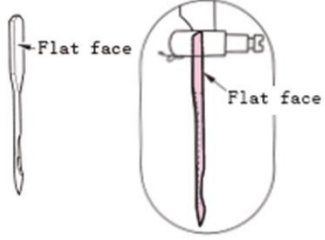

绕底线导向穿线。

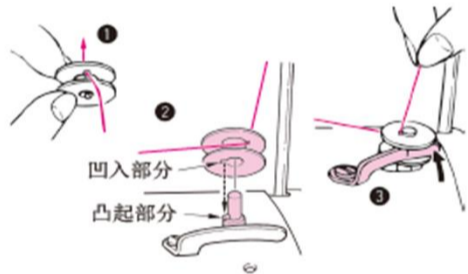
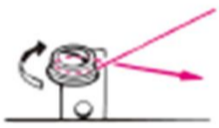

安装梭芯。

1. 将线穿过梭芯的小孔。
2. 将绕线轴的凸起部分调整为凹入以安装梭芯。
3. 按下梭芯压板。

梭芯开始缠绕。

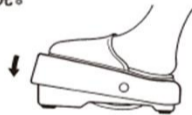

梭芯缠绕完毕后。

将梭芯压板朝你的方向进行复位。剪断多余的线并取出梭芯。

将梭芯放入内梭。

稍微用力拉内梭销，将梭芯放入内梭使内梭顺时针方向转动。将线穿过内梭的夹缝，直至穿过夹线簧，并将线从内梭中拉出约 10 厘米长。

机线路径



标准梭心线张力即是当持梭心线的首端并按右边所示轻摇时，梭心罩会慢慢下降（线号为 #50）

* 依据梭心线张力调节机针线张力。

· 张力调节旋鈕

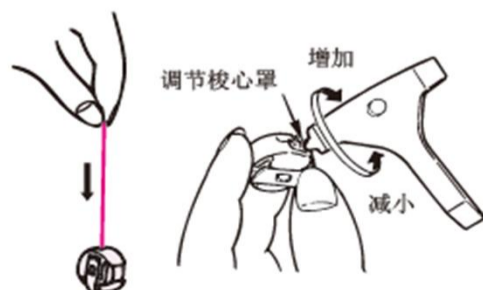

取出内梭。

停止使用机线，打开滑板滑床板，取出内梭。

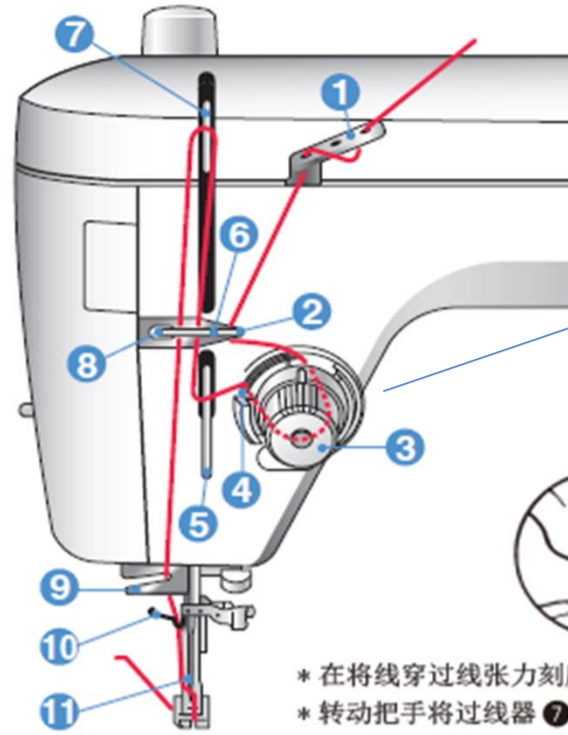
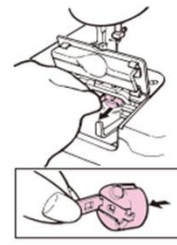

线张力调节盘

将线通过两片线张力调节盘之间的空隙。

- * 在将线穿过线张力刻度 3 时，抬起压脚杆以打开线张力盘。
- * 转动把手将过线器 7 带至最高位置，以给机头穿线。

如果在紧线器做上升运动时开始缝纫，则机针线有可能会从机针眼里脱落。

1 将布料放在压脚下，放下压脚。

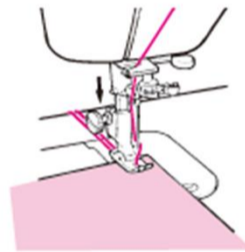

2 放下机针。

转动飞轮，或者按机针上/下键以使机针落在布料上。

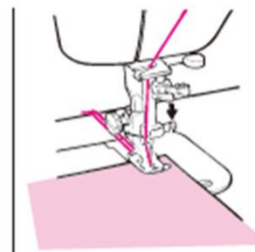

开始运转缝纫机。

在缝纫时，请勿拉面料。

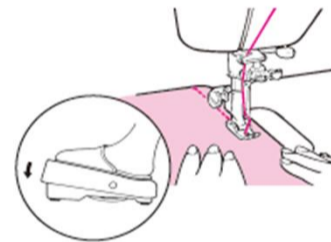

如果线张力调节的不合适，将会引起面料起皱、针迹不齐以及断线。

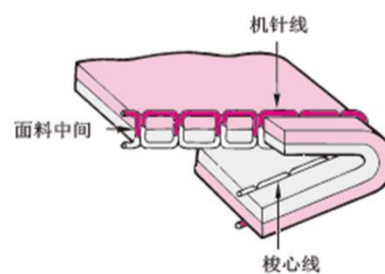

机针线张力太弱

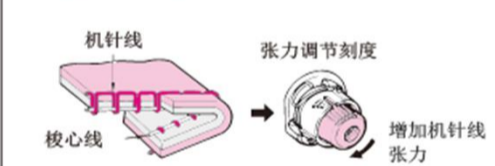

机针线张力太强

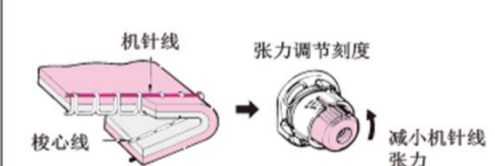

	面料	线	机针 (HAx1)
轻质面料	尼龙 乔其纱	人工制成线 #80-#90	No. 9-11
	平滑轻纺织物		
中等重量面料	呢料 条纹平布	棉线 #60-#80 人工制成线 #80-#90	No. 11-14
	轻质运动衫 人工制成布料	人工制成线 #50-#60	
	法兰绒	人工制成线 #50-#60 绢丝 #50	
特别重的面料	粗斜纹棉布	人工制成线 #20-#50 棉线 #20-#50	No. 14-18
	帆布	人工制成线 #30-#50	
	斜纹软呢	人工制成线 #50 绢丝 #50	
	人造革	人工制成线 #20-#30	