

- 安裝車針**
1. 關閉電源
  2. 降下壓腳
  3. 將針桿上升至“最高點”
  4. 將新的車針“扁平面”朝右，安裝至針桿上，然後鎖緊車針固定螺釘。

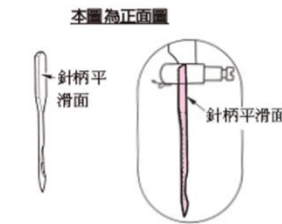

\*購買車針時，請指定 HA×1 的車針。

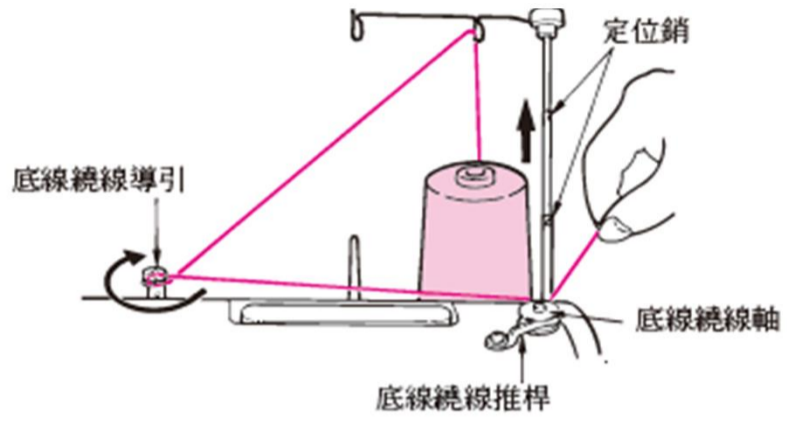

**將縫線繞上底線繞線軸**  
依圖所示地將縫線繞上【底線繞線軸】。

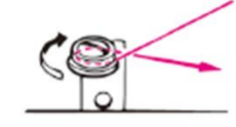

- 安裝梭心至底線繞線裝置**
1. 將縫線依圖片所示之方向，穿過梭心上的孔。
  2. 將梭心上的“缺口”對準底線繞線軸的“突起”，並將梭心安裝至底線繞線軸上。
- \* 梭心雙面皆有缺口，可依圖示梭心上的之縫線方向判別正確的梭心安裝方法。
3. 將【底線繞線推桿】推向梭心。

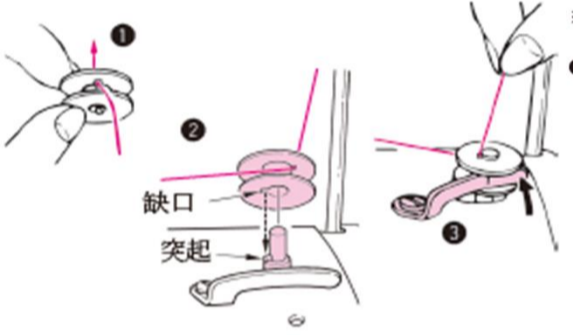

**開始底線繞線作業**  
踩下【腳踏控速器】，底線繞線即開始作業。

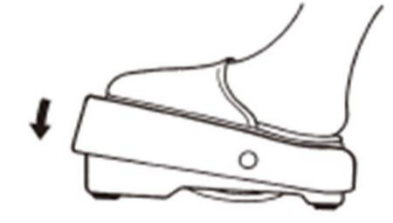

**底線繞線完畢**  
底線繞線作業自動結束後，將【底線繞線推桿】返回至原位。然後剪掉多餘的縫線，並將梭心取下。

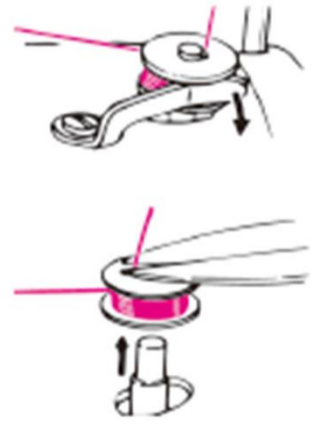

「標準的底線線張力」  
將底線如右圖所示懸空拉伸時，梭心會緩慢下滑，代表底線線張力為標準。

· 請依據底線線張力調整上線線張力。

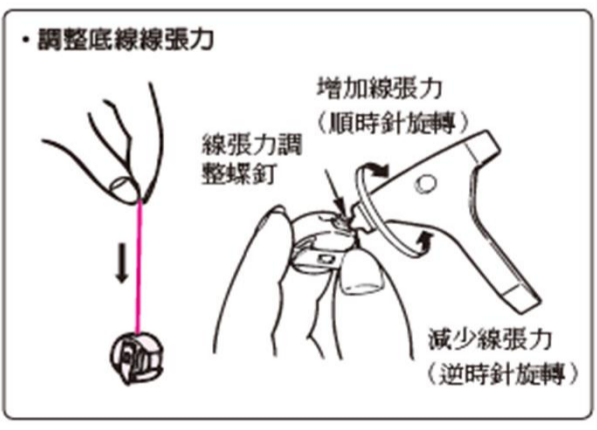

**取出梭心 (及梭心殼)**

打開梭床側蓋板，拉起梭心殼上的扳手 (如圖所示)，然後將梭心殼取出。  
「梭心殼扳手拉起時」可將梭心固定在梭心殼中，避免滑落。

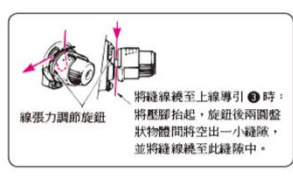
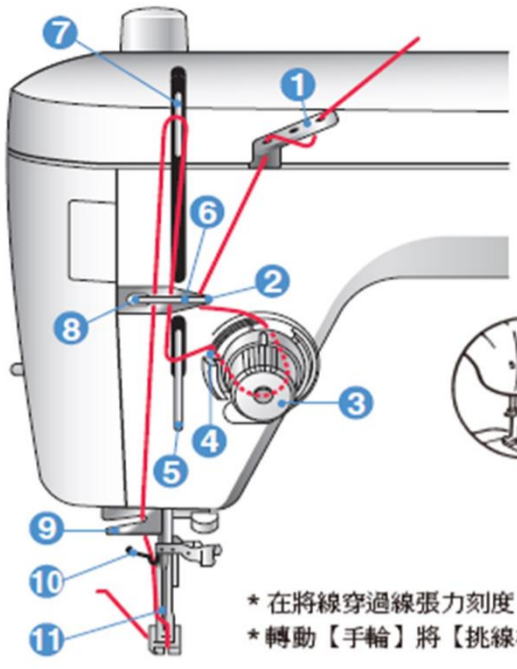
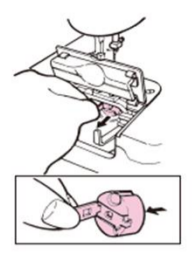

- \* 在將線穿過線張力刻度 3 時，抬起壓腳以打開線張力盤。
- \* 轉動【手輪】將【挑線桿】移至最高點，以利縫線繞線的進行。

如果在緊線器做上升運動時開始縫紉，則機針線有可能會從機針眼裡脫落。

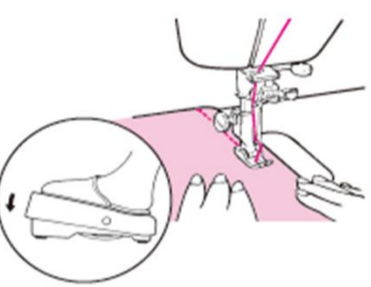
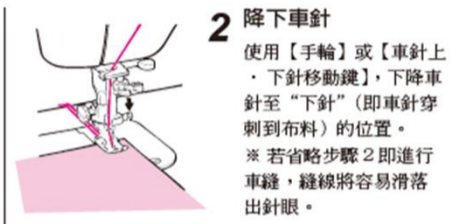
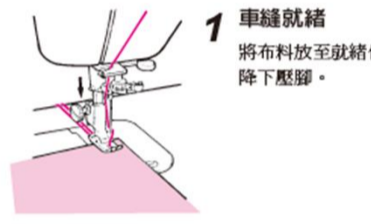

踩下【腳踏控速器】開始車縫。  
「腳踏控速器的踩踏量控制車縫速度快慢」  
踩踏量越“深”，車縫速度越“快”；  
踩踏量越“淺”，車縫速度越“慢”。

**■ 適宜的線張力**  
縫線的線張力若無調整至適合車縫該布料的状态 (即不適宜該布料的線張力)，將造成布料的皺褶、縫跡的品質不良及縫線斷線。

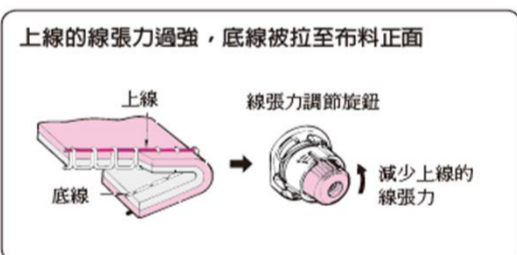
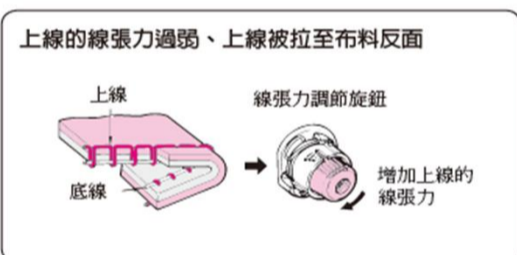
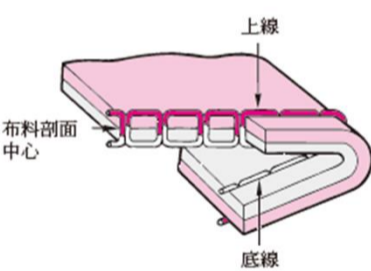

**■ 縫線與車針使用對照表**

	布料	縫線	車針 (HAx1)
輕質布料	尼龍 喬治紗 針織布	合成線 #80-#90	No.9-11
	寬幅布 格子棉布	棉線 #60-#80 合成線 #80-#90	
中厚布料	輕質平針織物 合成布料	合成線 #50-#60	No.11-14
	法蘭絨 羊毛	合成線 #50-#60 紗線 #50	
	牛仔布	合成線 #20-#50 棉線 #20-#50	
厚重布料	帆布	合成線 #30-#50	No.14-18
	斜紋軟呢	合成線 #50 紗線 #50	
	人造皮革	合成線 #20-#30	